



T 200

ELEKTROMEKANİK TURNİKE

Güçlü Mekanizma

Yoğun Geçişlere Uygun

Uzun Ömürlü

Darbelere Dayanıklı

Güvenilir

Yedek Parça Desteği

İç ve Dış Kullanım

T 200 ELEKTROMEKANİK TURNİKE

T-200 , geçiş noktalarını kontrol altına almak için dünya çapında kabul gören en temel turnike modelidir. Makim'in geliştirdiği güçlü mekanizma sayesinde T-200 turnike, özellikle yoğun geçişlerin olduğu alanlarda güvenle ve uzun yıllar kullanılabilir.

Uygulama Alanları

Toplu taşıma alanları, üniversiteler, bankalar, iş merkezleri, eğlence parkları, müzeler, spor salonları ve konser girişleri gibi kalabalık alanlarda dahi sorunsuz bir uygulama sağlanabilir.

Materyal

T 200 üç kollu turnike standart olarak 304 paslanmaz çelikten üretilir. Tüm kollar ve gövde 304 paslanmaz çelik, göbek kısmı alüminyum malzemedir. T 200'ü diğer 3 kollu turnikelerden ayıran özellik kütleli olarak daha ağır olması ve arkasının kapalı olmasıdır. Jeton mekanizması ve jeton kasası için uygun alana sahip olan T 200 jetonlu geçişler için uygundur. Opsiyon olarak 316 paslanmaz çelik sactan üretim yapılabilir. Turnike içindeki ana mekanizma , Makim'in üretim tesislerinde, özel hassas döküm teknolojisiyle üretilir. Bu sayede sistemin darbelere dayanıklılığı ve uzun yıllar problemsiz çalışması güvence altına alınır. Makim mühendisleri tarafından geliştirilen kontrol kartları sayesinde, T 200 turnike birçok farklı mod ve bağlantıda çalıştırılabilir.

Genel Kullanım

T 200 turnikeden çift yönlü geçiş sağlanabilir. Kart okuyucu, parmakizi ve ya yüz tanıma gibi her türlü geçiş kontrol cihazı, kuru kontak üzerinden turnikeye kolaylıkla entegre edilebilir. Geçiş hakkı verildiği anda turnike kilidi açılır ve hafifçe kollara dokunularak geçiş sağlanır. Kolların bir tur dönme işlemi tamamlandığı anda turnike kilitlenir. Eğer kilit açıldıktan sonra 15 sn içerisinde geçiş yapılmazsa, turnike önce sesli uyarı verir , ve sonra tekrar kilitlenir. T 200 turnikenin her iki tarafında geçiş yönünü gösteren , kırmızı çarpı ve yeşil ok şeklinde LED ışıklar mevcuttur . Turnikeden, 1 dakikada 30'dan fazla geçiş yapılabilir.

Güvenlik

Elektrik kesilmesi durumunda, T 200 turnikenin kolları iki yöne de serbest geçiş imkanı verir. Opsiyon olarak, düşen kol mekanizması sağlanabilir. Bu mekanizmada ise, elektrik kesildiğinde turnike kartına acil durum sisteminden herhangi bir sinyal gönderilir ve kol düşürülerek geçiş yolu tamamen boş hale getirilir. Böylece, gerektiğinde mekanın hızlıca boşaltılması mümkün hale gelir

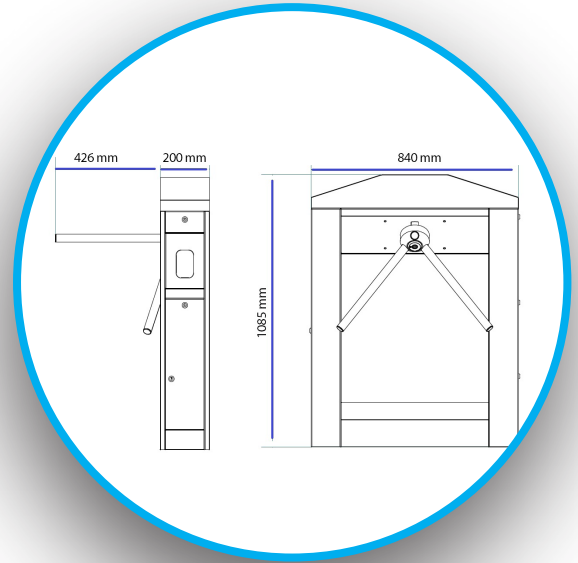

Kontrol / Çalışma Voltajı	24VDC +-%20
Güç Tüketimi	30 W
Tripod Kilitleme	24 V DC
Konumu Algılama	İki mikroswitch ile tripod
Hareket Kontrolü	Bir yöne geçiş hareketi başladığında ters yöne geçiş engellenecektir. (Opsiyonel)
Yer Bağlantısı	Özel yer bağlantısı kaidesi ile kolay ve basit montaj
Çalışma Sıcaklığı	- 20° C - + 70° C
Geçiş İkazı	Her iki yöne birer adet ışıklı gösterge
Ölçüler	200x840x1085 mm
Ağırlık	45 Kg
Opsiyonel Aksesuarlar	Düşen kol, biyometrik okuyucu, jeton mekanizması, kart okuyucu, buton ünitesi, uzaktan kumanda ünitesi

FABRİKA

Adres: Sincan Organize Sanayi Bölgesi,
Erkunt Cd. No: 20 06930 Sincan / Ankara
Tel: +90 (312) 267 56 87 Faks: 0 (312) 267 56 99
satis@makim.com.tr

ANKARA SATIŞ OFİSİ

Adres: Batı Sitesi Mah. Gersan, 2307 Sk/3.Cad.
No:16 06970 Ergazi / Ankara
Tel: +90 (312) 257 02 52 Faks: 0 (312) 257 02 55
pazarlama@makim.com.tr

ŞUBE

Adres: Perpa Ticaret Merkezi, B Blok
Kat: 7-8 No: 987-989 Şişli İstanbul
Tel: +90 (212) 210 29 41 Faks: 0 (212) 210 68 15
sube@makim.com.tr

DEPO VE TEKNİK GÖNDERİM

Adres: Perpa Ticaret Merkezi, B Blok
Kat: 1-2 No:57 Şişli İstanbul
Tel: +90 (212) 210 29 41 Faks: 0 (212) 210 68 15
sube@makim.com.tr